



# Doppel-Viertelpalettenheber DLQ200

Hantieren Sie jetzt einfach zwei Viertelpaletten gleichzeitig

Der Doppel-Viertelpalettenheber mit der Tragkraft von 200 kg ist ein unentbehrliches und sehr effizientes Hilfsmittel, wenn Sie zwei Viertelpaletten auf EURO-Palette gleichzeitig aufsetzen und abnehmen müssen.

**DLQ200 hat zwei einzigartige Merkmale:**

- Erstens ermöglicht er Ihnen eine gleichzeitige Handlung von zwei Viertelpaletten.
- Zweitens löst er Ihr Problem, die zweite Viertelpalette am anderen Ende der EURO-Palette aufzunehmen. Die Situation, in der Sie normalerweise die EURO-Palette bewegen und die Viertelpalette von der anderen Seite nehmen müssen.

Lernen Sie weiteres über den neuen DLQ200 auf [unserer Internetseite](#).



## Daten

- Ergonomisch korrekte Deichsel
- Hydraulische Pumpe
- Leiser Transport
- Optimale Platzausnutzung
- Hohe Wendigkeit
- Niedriges Eigengewicht
- CE-Kennzeichnung
- Niedrige Wartungskosten
- Hohe Effizienz

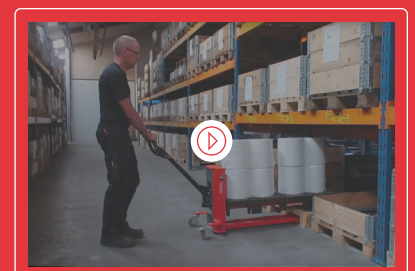

# Technische Daten & Zeichnungen

## Doppel-Viertelpalettenheber DLQ200

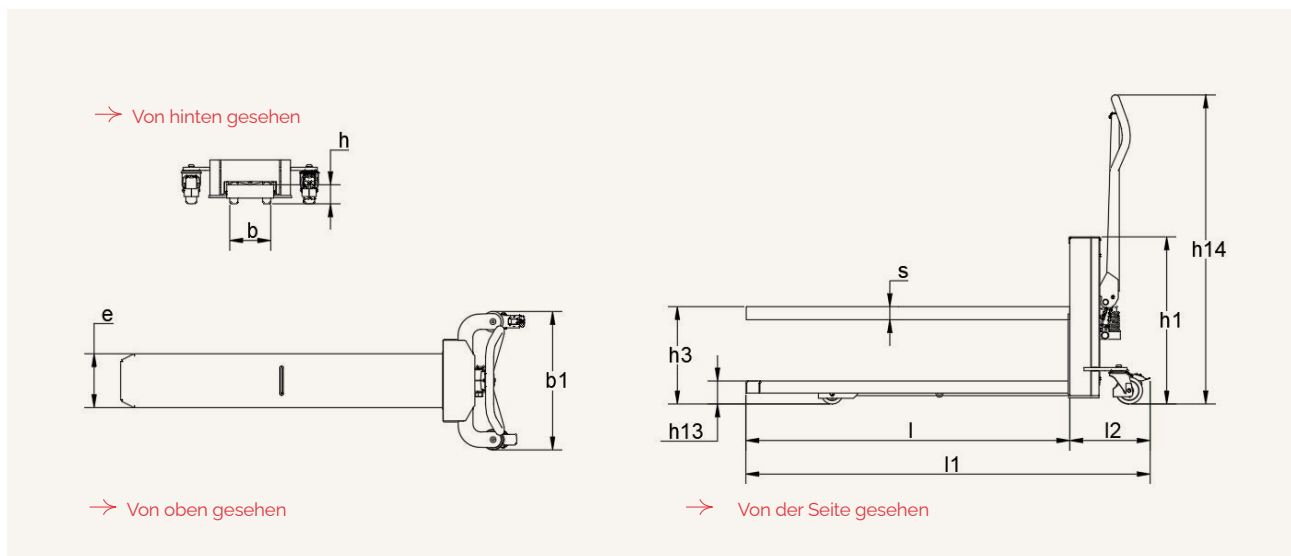

Produkt (Abmessungen in mm) DLQ200		DLQ200
Tragkraft in kg		200
Hubhöhe	h3	325
Gabellänge	l	1200
Bauhöhe	h1	625
Chassishöhe ohne Gabel	h	82
Vorbaumaß	l2	300
Gesamtlänge	l1	1500
Chassisbreite	b	182
Einfahrtiefe	h13	85
Gabelzinkenbreite	e	200
Gesamtbreite	b1	505
Gabelzinkenstärke	s	45
Gesamthöhe mit Deichsel	h14	1170